

ASSEMBLY INSTRUCTIONS
NOTICE DE MONTAGE
INSTRUCCIONES DE MONTAJE

COD BR: BR 52
COD US: 306AMC182, 306AMC157

Summary

Résumé

Resumen

Introduction	3
Introduction		
Introducción		
QR Code guide	3
Guide de QR Code		
Guía de códigos QR		
Before starting	4
Avant de commencer		
Antes de comenzar		
Avoid accidents	4
Éviter les accidents		
Evitar accidentes		
Dimensions and tools	5
Dimensions et outils		
Dimensiones y herramientas		
Identifying parts	6
Identification des pièces		
Identificación de las piezas		
Hardware included in box	7
Accessoires inclus dans la boîte		
Accesorios incluidos en la caja		
Furniture assembly	8
Montage de meuble		
Montaje del mueble		

Introduction

Introduction

Introducción

Important

Important

Importante

Read this manual and follow the steps in order to keep the guarantee and also for the perfect fit.

Lisez ce manuel et suivez les étapes afin de conserver la garantie et aussi pour un ajustement parfait.

Lea este manual y siga los pasos para que el producto no pierda la garantía y también para el ajuste perfecto.

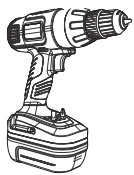

Some parts may have just pre-drilled holes, then use an electric screwdriver to improve assembly.

Certaines pièces peuvent seulement avoir un pré-perçage, utilisez un tournevis électrique pour améliorer l'assemblage.

Algunas partes pueden tener solo pre-huecos, utilice un destornillador para mejorar el armado.



Scan QR codes to help with assembly steps.

You can access the whole playlist scanning this QR code

Scannez les codes QR pour vous aider avec les étapes d'assemblage.

Vous pouvez accéder à toute la playlist en scannant ce code QR.

Utilice los códigos QR para ayudar en los pasos de armado.

Usted puede chequear la lista completa de vídeos utilizando esto código QR



Unboxing

Déballage

Desempaque



Cleaning pieces

Nettoyage de pièces

Limpieza de las piezas



Organizing hardware

Organizer le matériel

Organizando los herrajes



Fixing minifix screw

Minifix vis

Fijación de minifix

Before starting
Avant de commencer
Antes de comenzar

Prepare the room before starting the assembly, leaving it completely clean and the area in good condition to start the work.

Avant de commencer l'assemblage, préparez l'environnement en le laissant complètement propre et avec un bon espace pour commencer le travail.
Antes de comenzar el montaje preparar el ambiente, dejándolo completamente limpio y con bueno espacio para comenzar el trabajo.

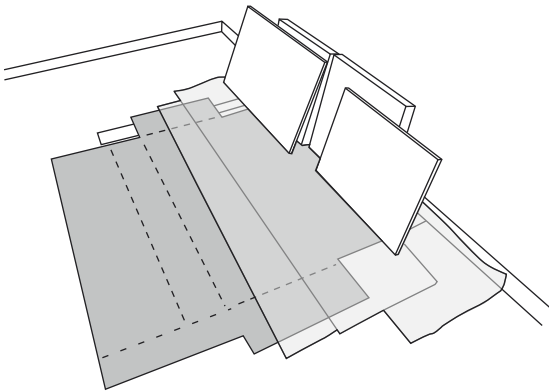

Use the cardboard of the packaging to separate and support the parts removed from the boxes.

Utilisez le carton de l'emballage pour séparer et soutenir les pièces retirées des boîtes
Utilice el cartón de la embalaje para separar y apoyar las piezas desmontadas de las cajas.

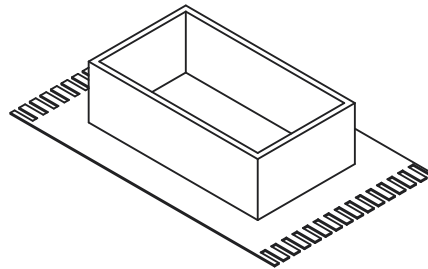

Cover the assembly area with a blanket or carpet to avoid damaging the parts during the assembly process.

Couvrir la zone d'assemblage avec une couverture ou un tapis pour éviter d'endommager les pièces pendant le processus d'assemblage.
Cubrir la zona de ensamble con una manta o alfombra. De este modo, se evitan daños en las piezas durante el proceso de montaje.

SCAN TO WATCH THE VIDEO
Scannez pour regarder la vidéo
Scanea para ver el vídeo



Avoid accidents
Éviter les accidents
Evitar accidentes

We request you to carefully observe the assembly instructions as: fixing the product on the wall, adding glue in needed and specific places, product weight limit, etc.

Nous vous demandons de lire attentivement les instructions, principalement les informations sur la fixation du produit sur le mur, le placement de la colle dans un endroit spécifique et nécessaire, le poids supporté par le produit etc...

Pedimos que lea atentamente las instrucciones, principalmente las informaciones de fijación del producto en la pared, colocación de pegamento en local específico y necesario, el peso soportado por el producto etc...

Do not climb or lean on the furniture.

Ne grimpez pas et ne vous appuyez pas sur les meubles.
No se suba ni se apoye en el mueble.

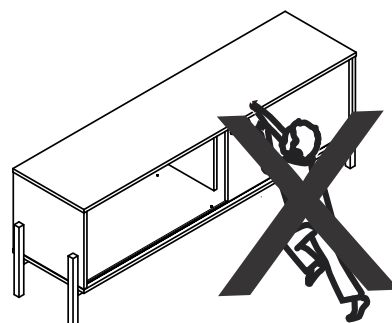

Dimensions and tools
Dimensions et outils
Dimensiones y herramientas

Dimensions:
W: 55,14 H: 20,27 D: 13,77 inches
Dimensions / Dimensiones:
L: 1400 A: 515 P: 350 mm

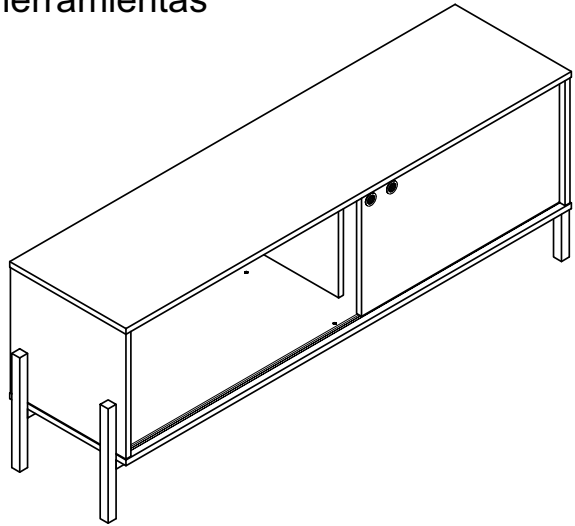

Cleaning
Vettoyage
Limpieza

You can clean the product with slightly dampened cloth followed by a dry cloth.

Do not use chemicals or abrasives.

Chiffon légèrement humecté d'eau, puis chiffon sec, ne pas utiliser de produits chimiques ou abrasifs.
Solamente utilizar un paño húmedo y después un paño seco, no utilice productos químicos o abrasivos.

All the furniture parts have been marked with a number. Before you start assembling, please identify the numbered parts in relation to the assembly instructions. Once assembly is completed, the numbers can be easily removed with a cloth slightly damped in alcohol. Use alcohol only to remove part numbers.

Toutes les pièces mobiles ont été marquées par un nombre. Avant de commencer l'assemblage, identifiez les pièces numéroté par rapport aux instructions de montage. Une fois l'assemblage terminé, les chiffres peuvent être facilement enlevé avec un chiffon légèrement trempé dans l'alcool. Utilisez de l'alcool uniquement pour supprimer les références.

Todos las piezas del mueble fueron marcadas con un número. Antes de empezar el montaje, identifique las piezas numeradas en relación con las instrucciones de montaje. Una vez que se completa el armado, los números se pueden quitar fácilmente con un paño ligeramente empapado en alcohol. Use alcohol solo para eliminar números de las piezas.

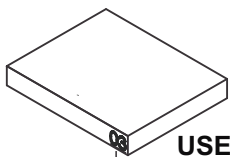

USE ALCOHOL ONLY TO REMOVE PART NUMBERS
UTILISEZ DE L'ALCOOL UNIQUEMENT POUR SUPPRIMER LE NOMBRE DE PIÈCES
UTILICE ALCOHOL SOLAMENTE PARA ELIMINAR EL NUMERO DE LAS PIEZAS

SCAN TO WATCH THE VIDEO
Scannez pour regarder la vidéo
Scanea para ver el vídeo

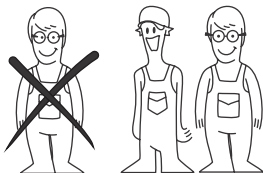

To improve assembly, use an electronic screwdriver.
Pour faciliter l'assemblage, utilisez un tournevis électrique.
Para facilitar el armado, utilice un destornillador eléctrico.

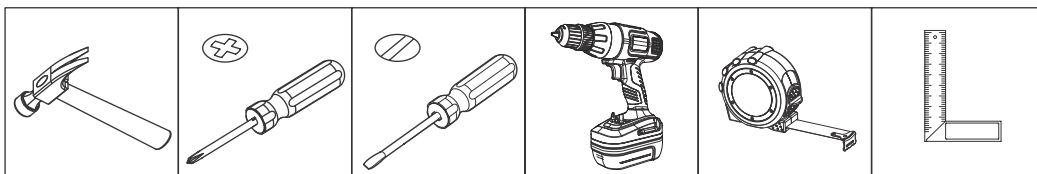

COD BR: BR 52
 COD US: 306AMC182, 306AMC157

PART	DESCRIPTION	QTY	PIÈCE	DESCRIPTION	QUANT.	PIEZA	DESCRIPCIÓN	CANTIDAD
001	Base	1	001	Base	1	001	Base	1
002	Top	1	002	Plateau	1	002	Tapa	1
003	Side	2	003	Côté	2	003	Lateral	2
004	Partition	1	004	Partition	1	004	Partición	1
005	Door	1	005	Porte	1	005	Puerta	1
006	Back	1	006	Dos	1	006	Revés	1
007	Feet	2	007	Pieds	2	007	Pies	2

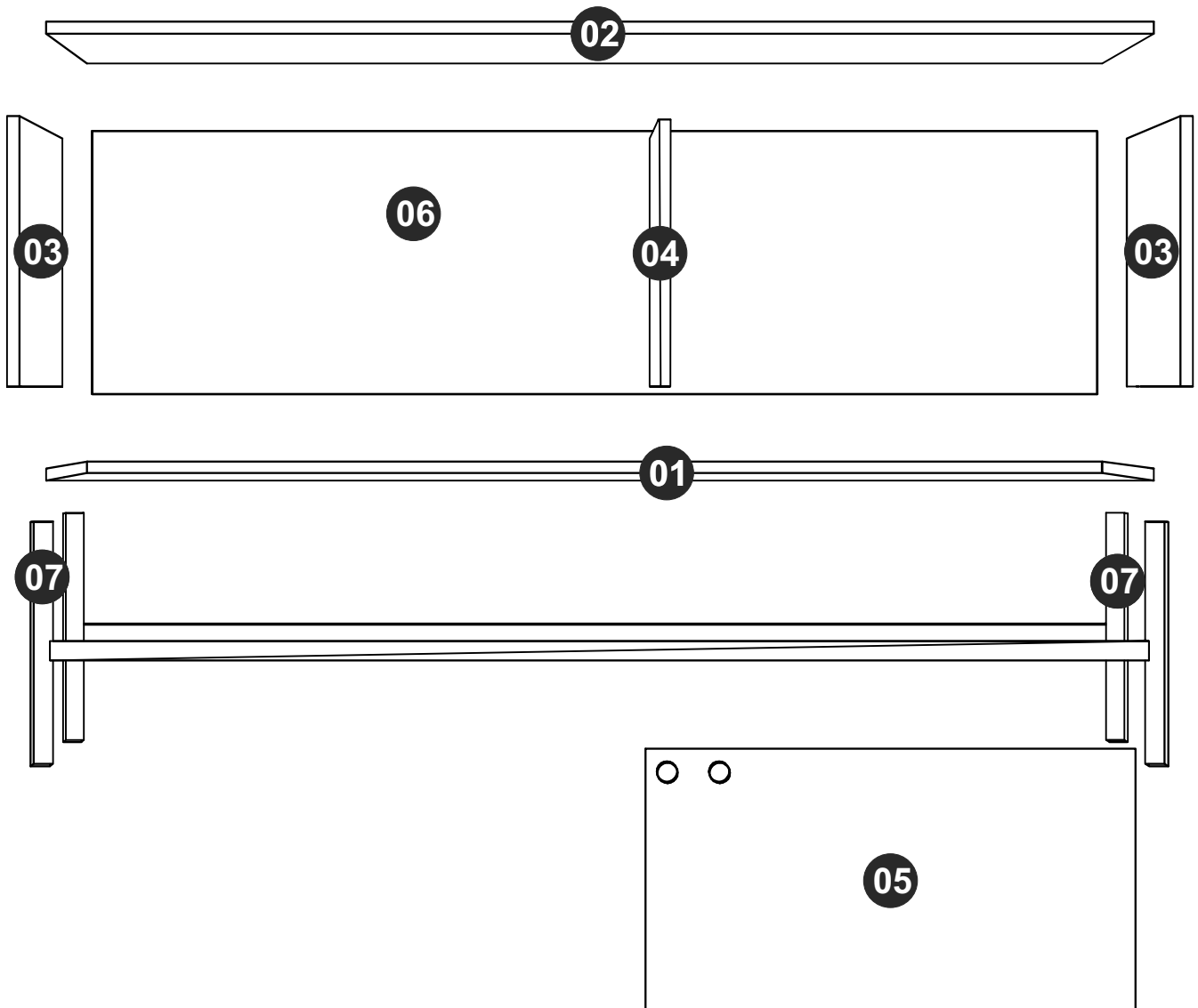

Hardware included in box

Accessoires inclus dans la boîte

Accesorios incluidos en la caja

SCAN TO WATCH THE VIDEO

Scannez pour regarder la vidéo

Scanea para ver el vídeo



EF 000033x 12



EF 000094 X 06



EF 000136 x 10



EF 000132 x 06

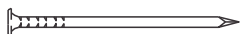

EF 000168 X 28



EF 000216 X 06



HANDLE x 2
POIGNÉE x 2
MANIJA x 2

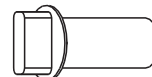

PLASTIC PINE x 04
PIN PLASTIQUE x 04
PINO PLASTICO x 04



CHALK x 01
CRAIE x 01
TIZA x 01

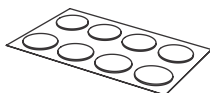

STICKER x 16
ADHÉSIF x 16
TAPAS PLÁSTICAS x 16



PLASTIC PROFILE X 1
PROFIL PLASTIQUE x 1
PERFIL PLASTICO X 1

A = 17 KG - 37,47 LB

B = 9 KG - 19,84 LB

C = 7 KG - 15,43 LB

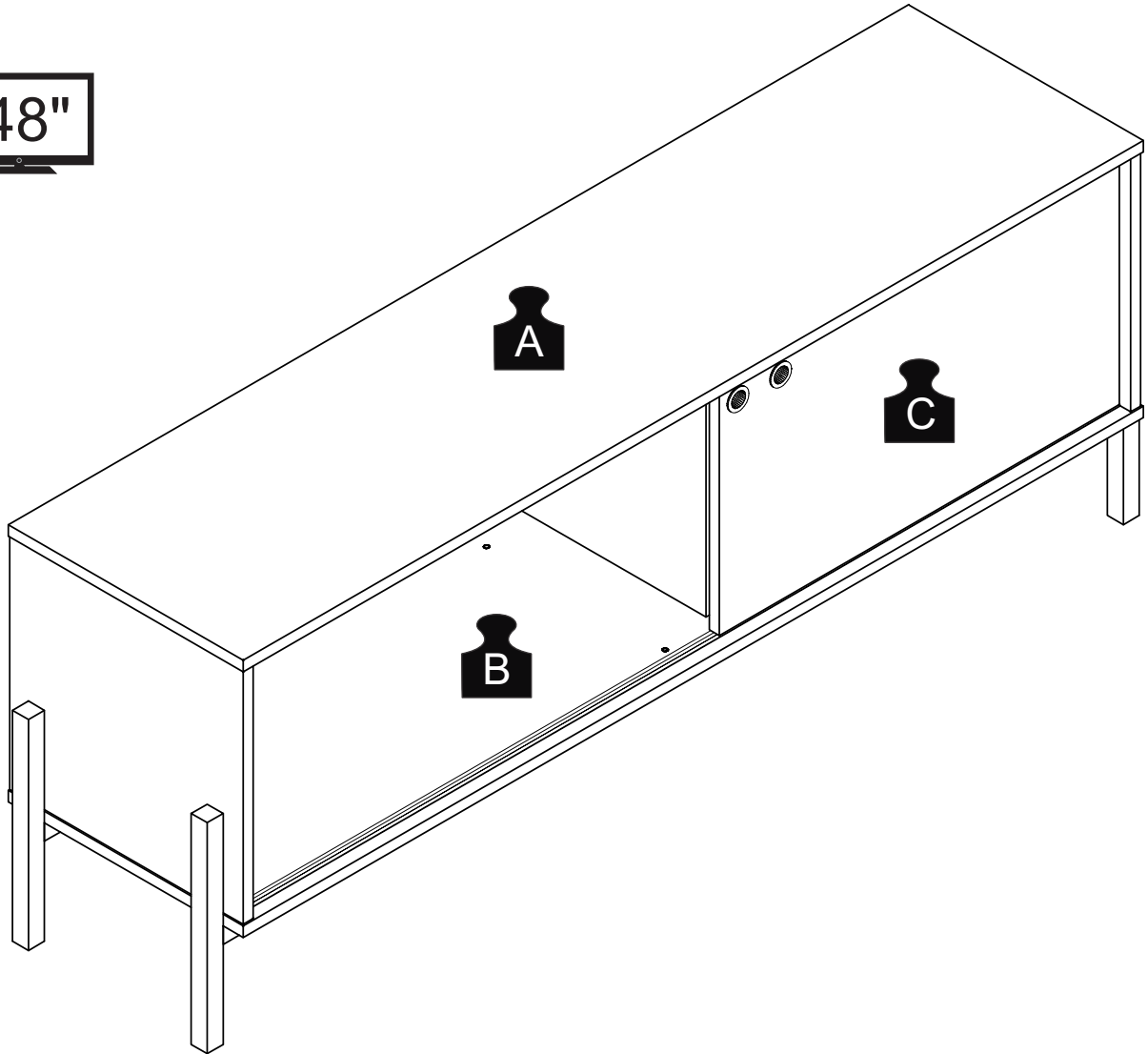

STEP 1 / ÉTAPE 1 / PASO 1
Fit the plastic profile at piece 01.
Monter le profil plastique sur la pièce 01.
Encaje el perfil plastico en la pieza 01.

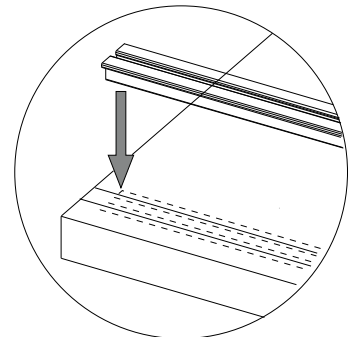
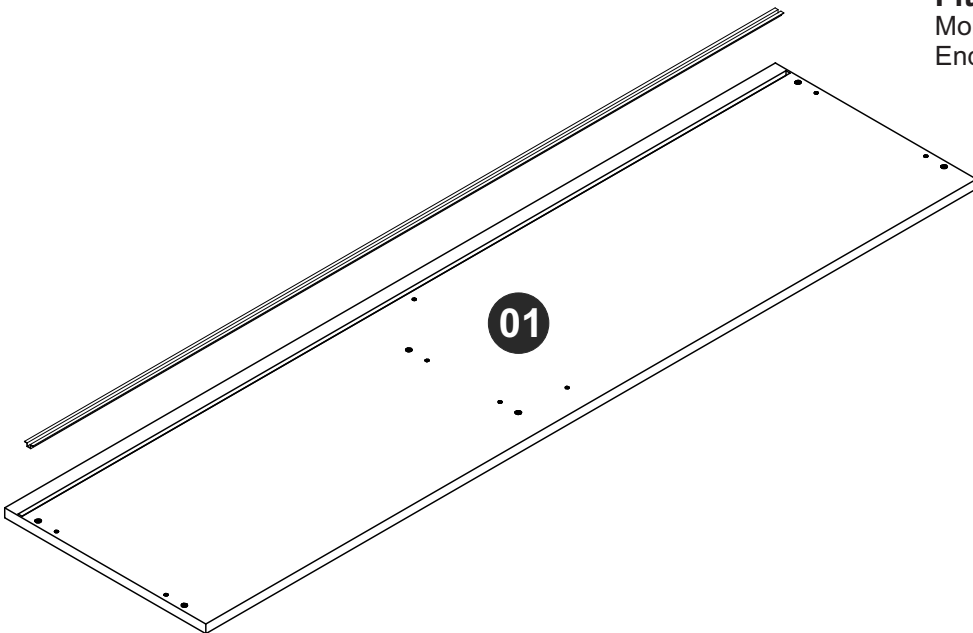

STEP 2 / ÉTAPE 2 / PASO 2

Insert the plastic pine into piece 05. Insert the handle.
Insérez la goupille en plastique dans la pièce 05. Insérez la poignée.
Añade el pino plastico en la pieza 05. Añade la manija.

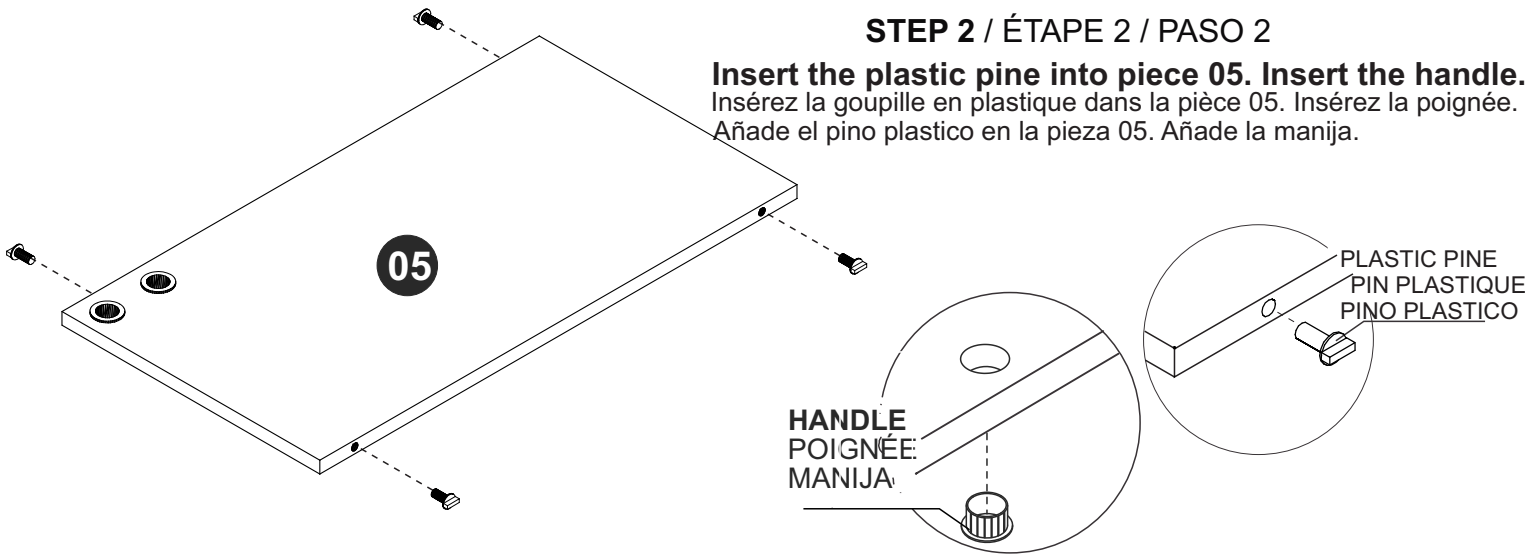

STEP 3 / ÉTAPE 3 / PASO 3

Insert hardware EF 000094 into piece 02.

Insérez le matériel EF 000094 dans le pièce 02.
Fije el herraje EF 000094 en la pieza 02.

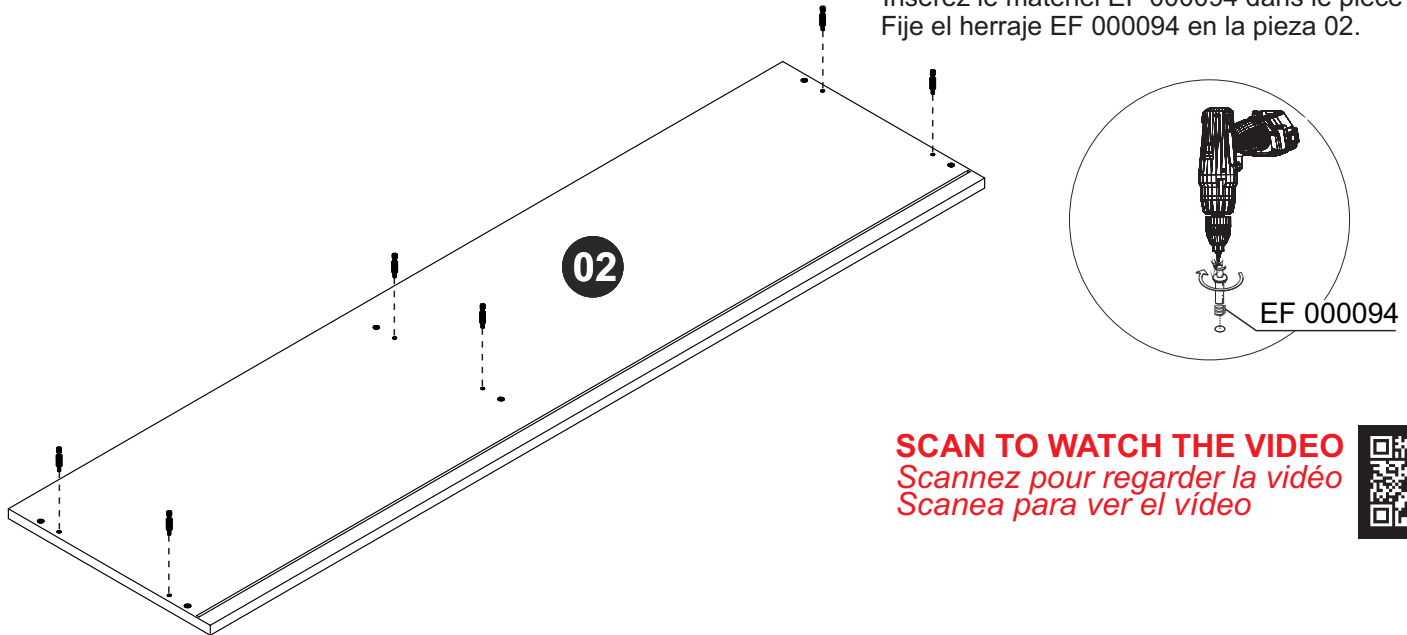

SCAN TO WATCH THE VIDEO
Scannez pour regarder la vidéo
Scanea para ver el vídeo



STEP 4 / ÉTAPE 4 / PASO 4

Insert hardware EF 000033 into pieces 03 and 04.

Insérez le matériel EF 000033 dans les pièces 03 et 04.
Fije el herraje EF 000033 en la pieza 03 y 04.

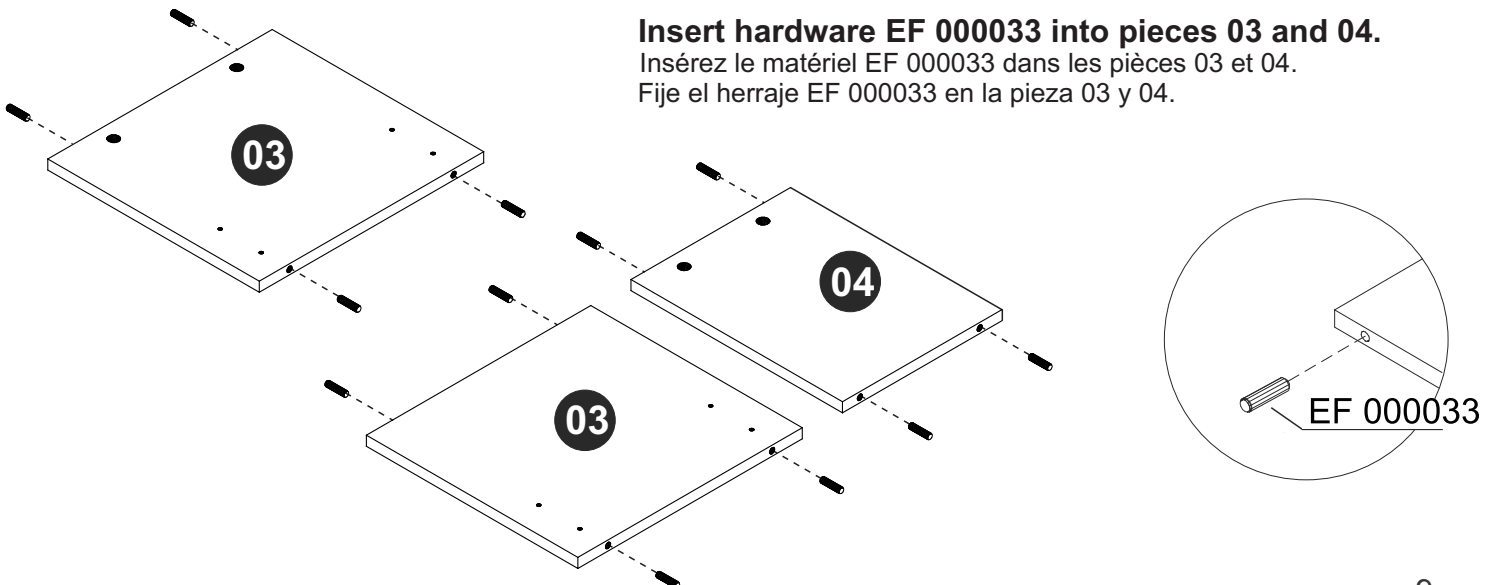

STEP 5 / ÉTAPE 5 / PASO 5

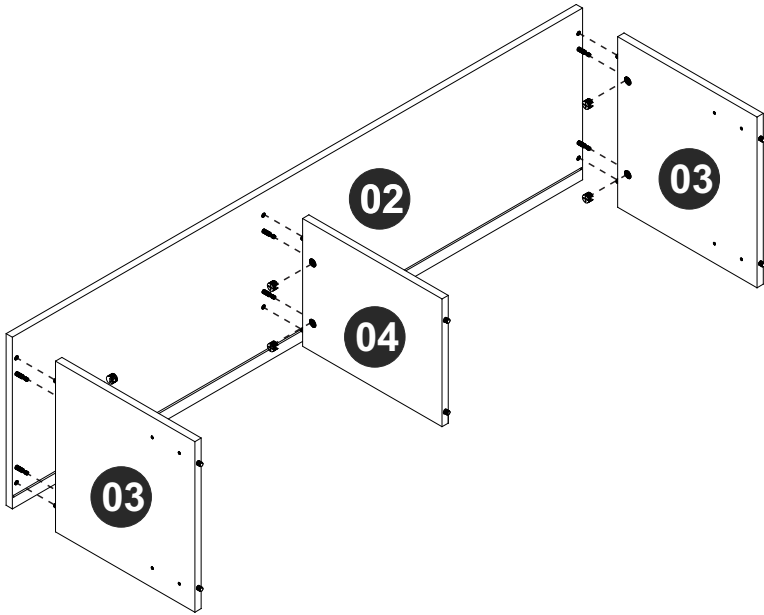

Connect pieces 02, 03 and 04, insert hardware EF 000216 and turn to tighten.

Connectez les pièces 02, 03 et 04, insérez le matériel EF 000216 et tournez pour serrer.

Junte las piezas 02, 03 y 04 utilizando, añade el herraje EF 000216 y gire para apretar.

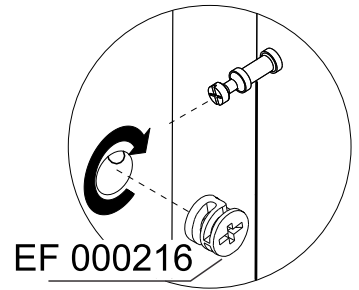

STEP 6 / ÉTAPE 6 / PASO 6

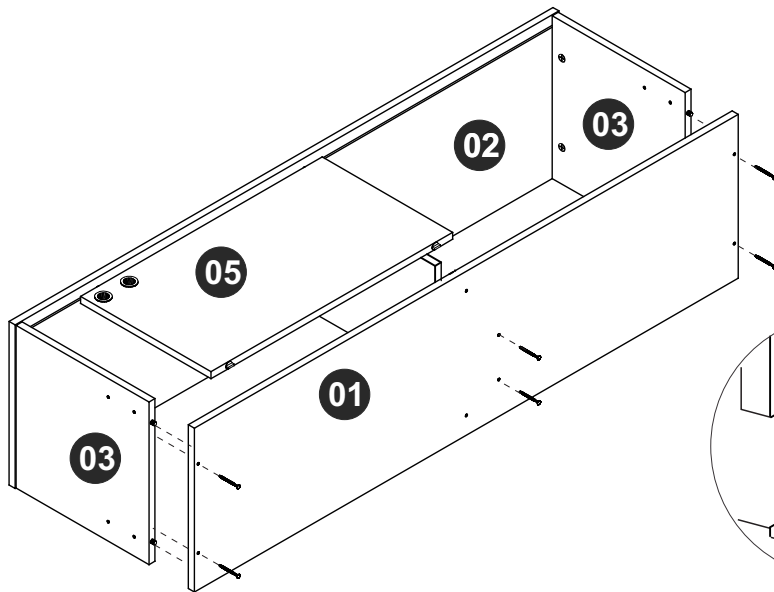

Connect piece 05 fitting the plastic pine to pieces 01 and 02. Connect piece 01 to the part assembled in the previous step, using hardware EF 000132.

Connectez la pièce 05 en ajustant la porte aux pièces 01 et 02. Fixez la pièce 01 à la pièce assemblée à l'étape précédente à l'aide du matériel EF 000132.

Junte la pieza 05 encajando el pino plástico en las pizas 01 y 02. Junte la pieza 01 a la parte armada en el paso anterior, utilizando el herraje EF 000132.

PLASTIC PINE
PIN PLASTIQUE
PINO PLASTICO

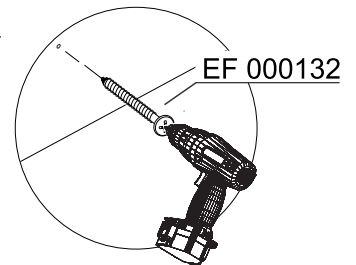
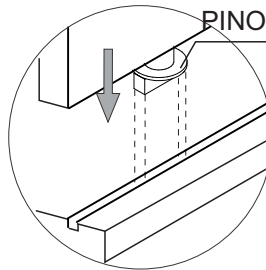

STEP 7 / ÉTAPE 7 / PASO 7

Fix the feet (pieces 07) to the part assembled in the previous step using hardware EF 000136.

Fixez les pieds (pièces 07) à la pièce montée à l'étape à l'aide du matériel EF 000136.

Fije los pies (piezas 07) a la parte armada en el paso anterior utilizando el herraje EF 000136.

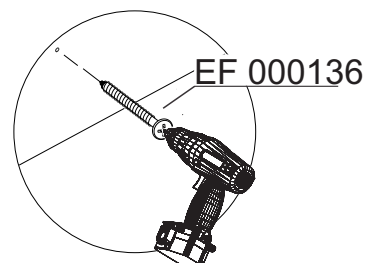
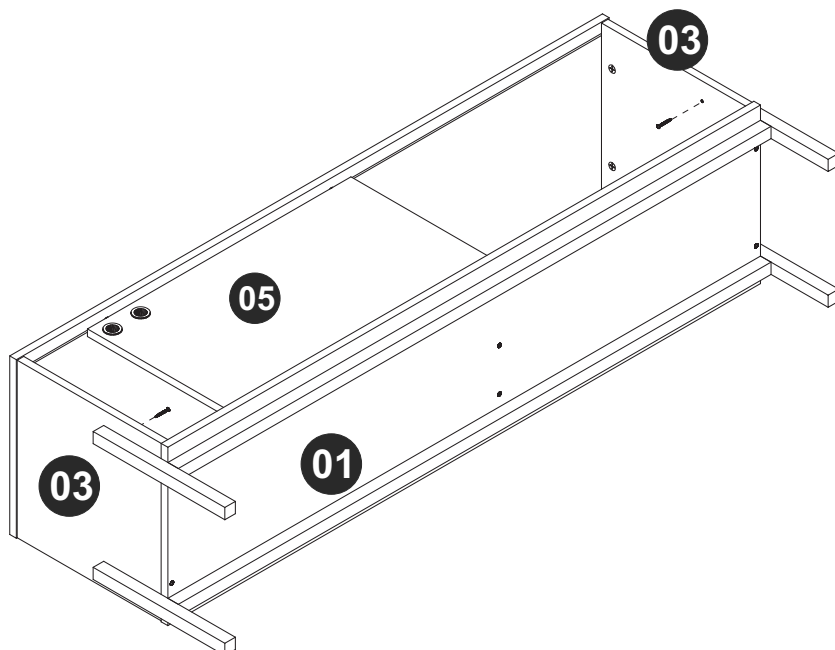

STEP 8 / ÉTAPE 8 / PASO 8

Fix piece 06 to the furniture using hardware EF 000168.

Fixez le pièce 06 au produit à l'aide du matériel EF 000168.

Fije la pieza 06 al mueble utilizando el herraje EF 000168.

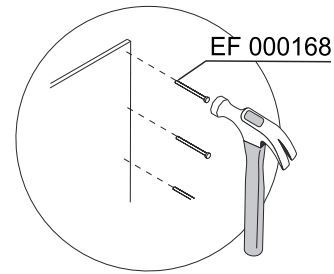
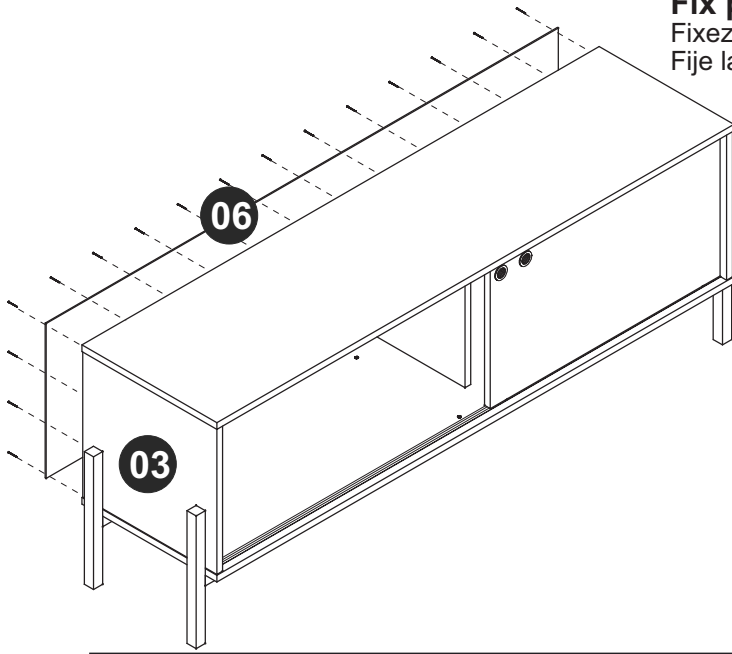

STEP 9 / ÉTAPE 9 / PASO 9

Use the chalk to give the final finish on the product. Use stickers to cover apparent screws.

Utilisez la craie pour terminer le produit. Utilisez l'adhésif pour couvrir les vis exposées.

Utilice la tiza para dar el acabado final al producto. Utilice los tapa huecos para cubrir los tornillos aparentes.

