

**ASSEMBLY INSTRUCTIONS**  
NOTICE DE MONTAGE  
INSTRUCCIONES DE MONTAJE

COD BR: BE 940-205  
COD US:178AMC205

# Summary

## Résumé

## Resumen

<b>Introduction</b>	.....	3
Introduction		
Introducción		
<b>QR Code guide</b>	.....	3
Guide de QR Code		
Guía de códigos QR		
<b>Before starting</b>	.....	4
Avant de commencer		
Antes de comenzar		
<b>Avoid accidents</b>	.....	4
Éviter les accidents		
Evitar accidentes		
<b>Dimensions and tools</b>	.....	5
Dimensions et outils		
Dimensiones y herramientas		
<b>Identifying parts</b>	.....	6
Identification des pièces		
Identificación de las piezas		
<b>Hardware included in box</b>	.....	7
Accessoires inclus dans la boîte		
Accesorios incluidos en la caja		
<b>Furniture assembly</b>	.....	8
Montage de meuble		
Montaje del mueble		

# Introduction

Introduction

Introducción

## Important

Important

Importante

**Read this manual and follow the steps in order to keep the guarantee and also for the perfect fit.**

Lisez ce manuel et suivez les étapes afin de conserver la garantie et aussi pour un ajustement parfait.

Lea este manual y siga los pasos para que el producto no pierda la garantía y también para el ajuste perfecto.

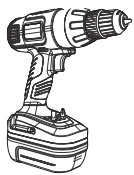

**Some parts may have just pre-drilled holes, then use an electric screwdriver to improve assembly.**

Certaines pièces peuvent seulement avoir un pré-perçage, utilisez un tournevis électrique pour améliorer l'assemblage.

Algunas partes pueden tener solo pre-huecos, utilice un destornillador para mejorar el armado.

**Scan QR codes to help with assembly steps.**

**You can access the whole playlist scanning this QR code**

Scannez les codes QR pour vous aider avec les étapes d'assemblage.

Vous pouvez accéder à toute la playlist en scannant ce code QR.

Utilice los códigos QR para ayudar en los pasos de armado.

Usted puede chequear la lista completa de vídeos utilizando este código QR



### Unboxing

Déballage

Desempaque



### Feet assembly

Assemblage des pieds

Montaje de los pies



### Cleaning pieces

Nettoyage de pièces

Limpieza de las piezas



### Fixing to the wall

Fixation au mur

Fijación a la pared



### Organizing hardware

Organizer le matériel

Organizando los herrajes

**Before starting**  
Avant de commencer  
Antes de comenzar

**Prepare the room before starting the assembly, leaving it completely clean and the area in good condition to start the work.**

Avant de commencer l'assemblage, préparez l'environnement en le laissant complètement propre et avec un bon espace pour commencer le travail.

Antes de comenzar el montaje preparar el ambiente, dejándolo completamente limpio y con bueno espacio para comenzar el trabajo.

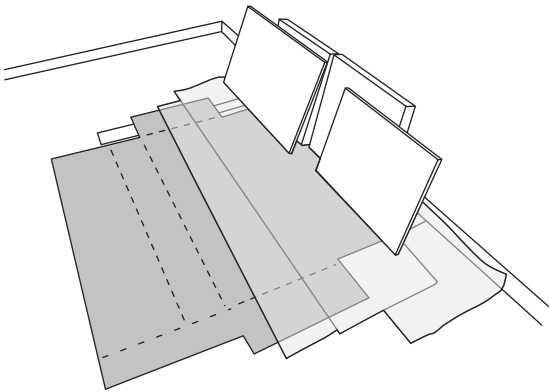

**Use the cardboard of the packaging to separate and support the parts removed from the boxes.**

Utilisez le carton de l'emballage pour séparer et soutenir les pièces retirées des boîtes

Utilice el cartón de la embalaje para separar y apoyar las piezas desmontadas de las cajas.

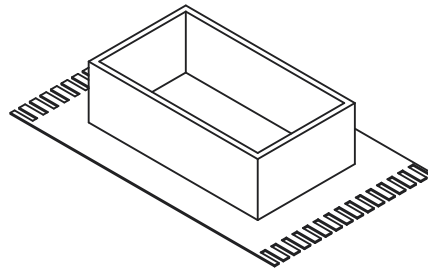

**Cover the assembly area with a blanket or carpet to avoid damaging the parts during the assembly process.**

Couvrir la zone d'assemblage avec une couverture ou un tapis pour éviter d'endommager les pièces pendant le processus d'assemblage.

Cubrir la zona de ensamble con una manta o alfombra. De este modo, se evitan daños en las piezas durante el proceso de montaje.

**SCAN TO WATCH THE VIDEO**  
*Scannez pour regarder la vidéo*  
*Scanea para ver el vídeo*



**Avoid accidents**  
Éviter les accidents  
Evitar accidentes

**We request you to carefully observe the assembly instructions as: fixing the product on the wall, adding glue in needed and specific places, product weight limit, etc.**

Nous vous demandons de lire attentivement les instructions, principalement les informations sur la fixation du produit sur le mur, le placement de la colle dans un endroit spécifique et nécessaire, le poids supporté par le produit etc...

Pedimos que lea atentamente las instrucciones, principalmente las informaciones de fijación del producto en la pared, colocación de pegamento en local específico y necesario, el peso soportado por el producto etc...

**Do not climb or lean on the furniture.**

Ne grimpez pas et ne vous appuyez pas sur les meubles.

No se suba ni se apoye en el mueble.

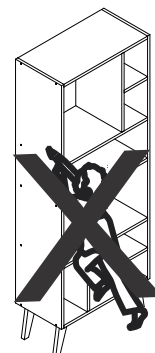

**Dimensions and tools**  
Dimensions et outils  
Dimensiones y herramientas

Dimensions:

W: 22.24 H: 60.03 D: 11.57 inches

Dimensions / Dimensiones:

L: 565 A:1525 P: 294 mm

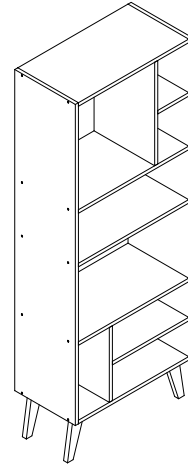

**Cleaning**  
Vettoyage  
Limpieza

**You can clean the product with slightly dampened cloth followed by a dry cloth.**

**Do not use chemicals or abrasives.**

Chiffon légèrement humecté d'eau, puis chiffon sec, ne pas utiliser de produits chimiques ou abrasifs. Solamente utilizar un paño húmedo y después un paño seco, no utilice productos químicos o abrasivos.

**All the furniture parts have been marked with a number. Before you start assembling, please identify the numbered parts in relation to the assembly instructions. Once assembly is completed, the numbers can be easily removed with a cloth slightly dampened in alcohol.**

**Use alcohol only to remove part numbers.**

Toutes les pièces mobiles ont été marquées par un nombre. Avant de commencer l'assemblage, identifiez les pièces numérotées par rapport aux instructions de montage. Une fois l'assemblage terminé, les chiffres peuvent être facilement enlevés avec un chiffon légèrement trempé dans l'alcool. Utilisez de l'alcool uniquement pour supprimer les références.

Todos las piezas del mueble fueron marcadas con un número. Antes de empezar el montaje, identifique las piezas numeradas en relación con las instrucciones de montaje. Una vez que se completa el armado, los números se pueden quitar fácilmente con un paño ligeramente empapado en alcohol. Use alcohol solo para eliminar números de las piezas.

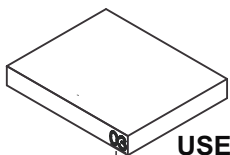

**USE ALCOHOL ONLY TO REMOVE PART NUMBERS**

**UTILISEZ DE L'ALCOOL UNIQUEMENT POUR SUPPRIMER LE NOMBRE DE PIÈCES**

**UTILICE ALCOHOL SOLAMENTE PARA ELIMINAR EL NUMERO DE LAS PIEZAS**

**SCAN TO WATCH THE VIDEO**

*Scannez pour regarder la vidéo*

*Scanea para ver el vídeo*

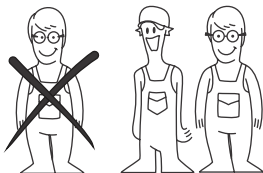

**To improve assembly, use an electronic screwdriver.**

Pour faciliter l'assemblage, utilisez un tournevis électrique.

Para facilitar el armado, utilice un destornillador eléctrico.

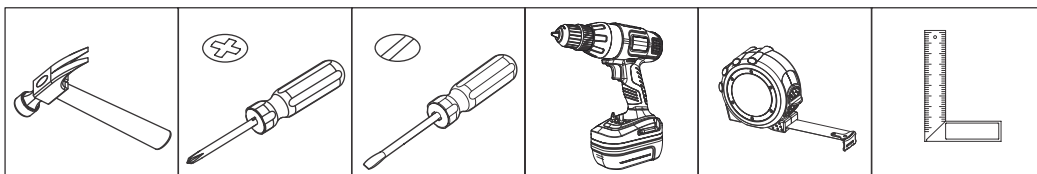

COD BR: BE 940-205  
 COD US:178AMC205

PART DESCRIPTION	PIÈCE DESCRIPTION	QUANT.	PIEZA DESCRIPCIÓN	CANTIDAD
001 Left side	001 Côté gauche	1	001 Lateral izquierda	1
002 Top	002 Plateau	3	002 Tapa	3
003 Shelf	003 Étagère	1	003 Repisa	1
004 Longer shelf	004 Étagère grand	1	004 Repisa menor	1
005 Feet	005 Pied	4	005 Pies	4
006 Longer partition	006 Partition grand	1	006 Partición mayor	1
007 Intermediate partition	007 Partition intermédiaire	1	007 Partición intermedio	1
008 Lower partition	008 Partition petite	1	008 Partición menor	1
009 Right side	009 Côté droite	1	009 Lateral derecha	1
010 Lower back	010 Dos petite	1	010 Revés menor	1
011 longer back	011 Dos grand	1	011 Revés mayor	1
012 Base	012 Base	1	012 Base	1

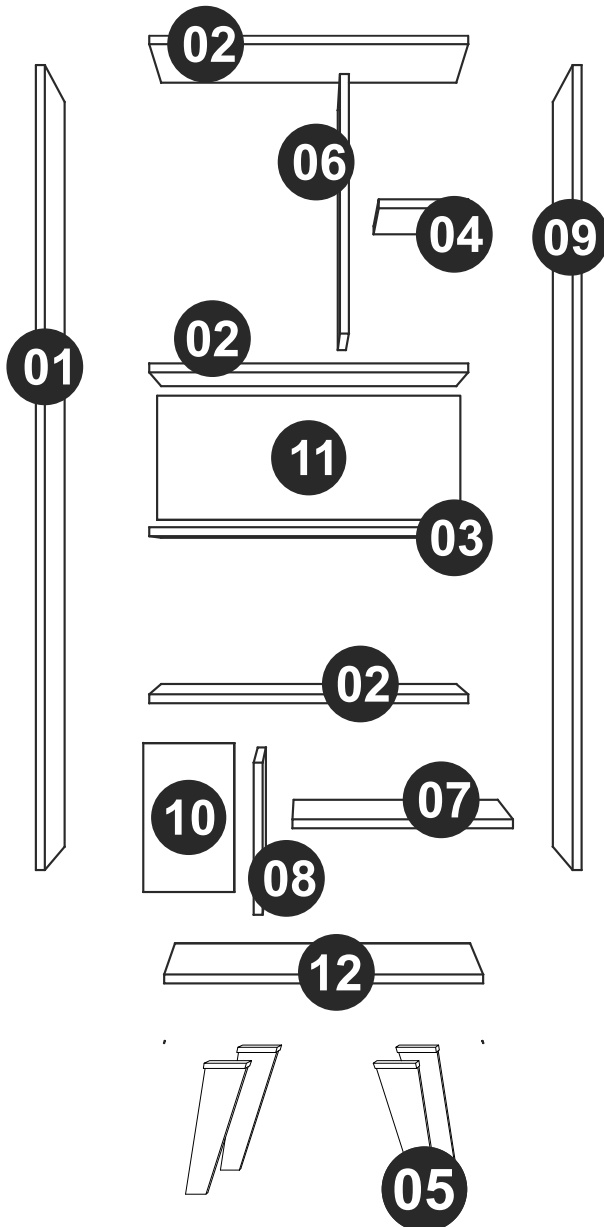

**Hardware included in box**  
Accessoires inclus dans la boîte  
Accesorios incluidos en la caja

**SCAN TO WATCH THE VIDEO**  
*Scannez pour regarder la vidéo*  
*Scanea para ver el vídeo*

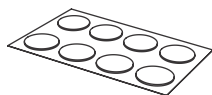

STICKER x 20  
ADHÉSIF x 20  
TAPAS PLÁSTICAS x 20



EF 000557 x 16

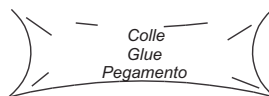

EF 000008 x 1



EF 000033 x 36

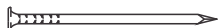

EF 000168 X 35



EF 000132 x 20



EF 000248 x 1



CHALK x 01  
CRAIE x 01  
TIZA x 01



EF 000246 X 1



EF 000016 X 1

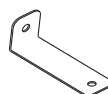

EF 000529 X 1

**A** = 2KG - 4.41LB

**B** = 3KG - 6.61LB

**C** = 5KG - 11LB

**D** = 8KG - 17.6LB

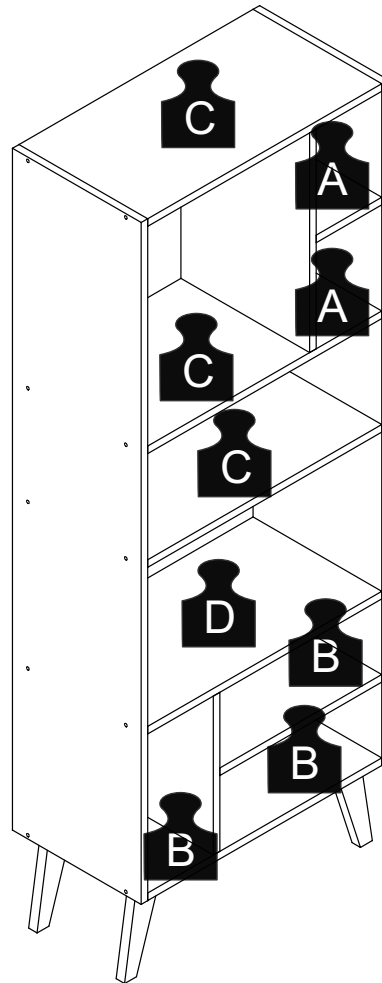

**STEP 1 / ÉTAPE 1 / PASO 1**

**Use the glue (EF 000008) before connecting hardware EF 000033 into pieces 02 and 12.**

Utilisez la colle (EF 000008) avant d'insérer l'EF 000033 dans les parties 02 et 12.

Utilice el pegamento (EF 000008) antes de añadir el herraje EF 000033 en las piezas 02 y 12.

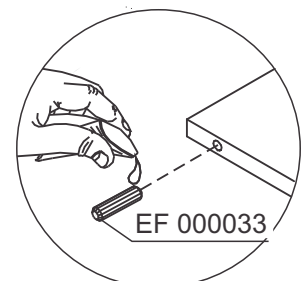
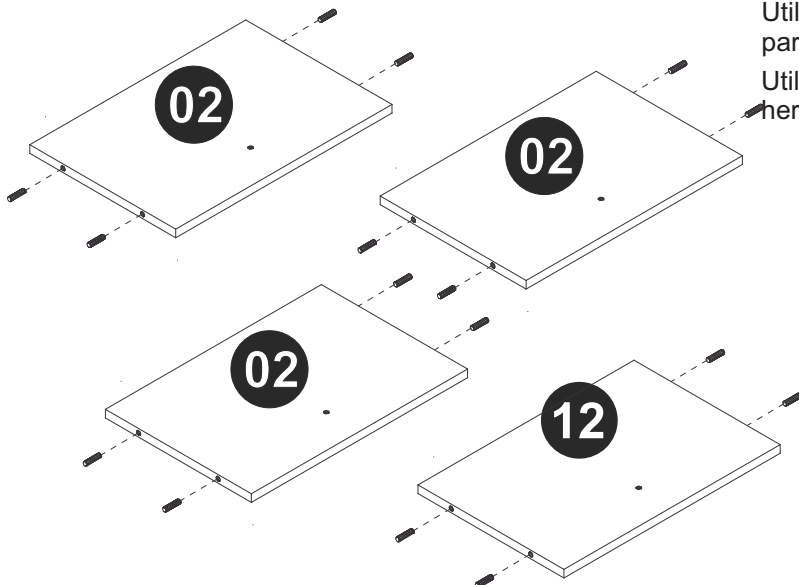



## STEP 2 / ÉTAPE 2 / PASO 2

**Use the glue (EF 000008) before connecting hardware EF 000033 into pieces 03, 04, 06, 07 and 08.**

Utilisez la colle (EF 000008) avant d'insérer l'EF 000033 dans les parties 03, 04, 06, 07 et 08.

Utilice el pegamento (EF 000008) antes de añadir el herraje EF000033 en las piezas 03, 04, 06, 07 y 08.

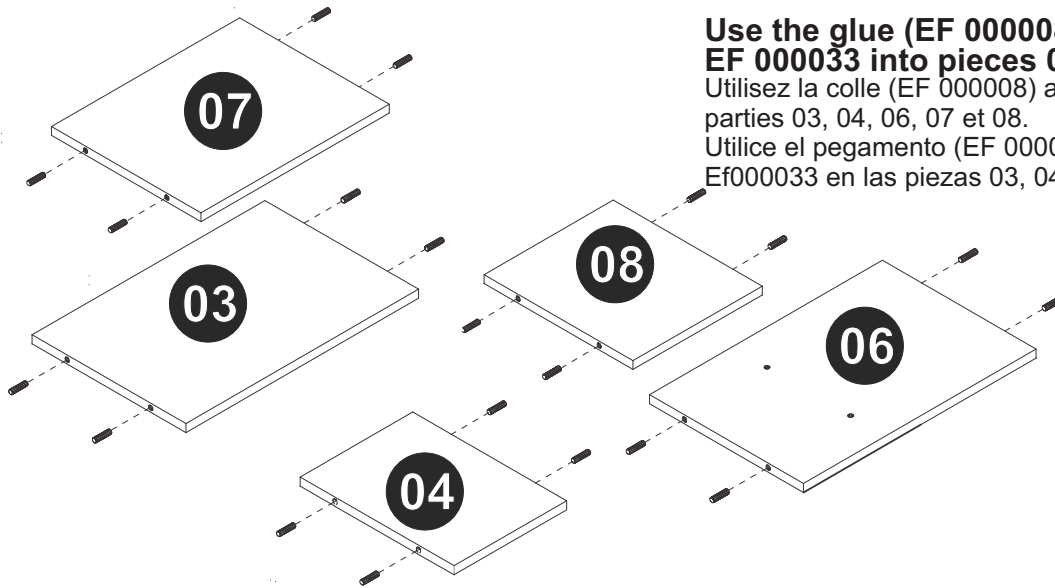

## STEP 3 / ÉTAPE 3 / PASO 3

**Use the glue (EF 000008) before connecting pieces 02 and 06.**

Utilisez la colle (EF 000008) avant de connecter les pièces 02 et 06.

Utilice el pegamento (EF 000008) antes de juntar las piezas 02 y 06.

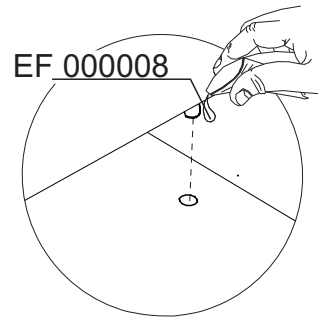
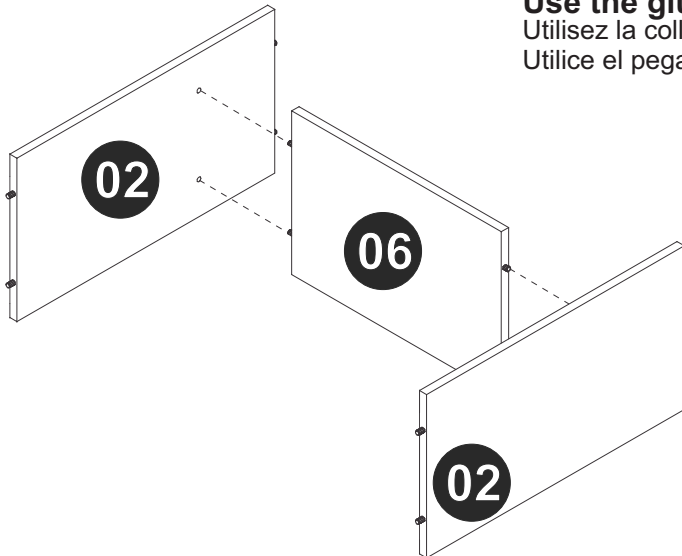

## STEP 4 / ÉTAPE 4 / PASO 4

**Connect piece 04 to part assembled in the previous step.**

Connectez la pièce 04 à la pièce assemblée à l'étape précédente.

Utilice el pegamento para fijar la pieza 04 en la parte armada en el paso anterior.

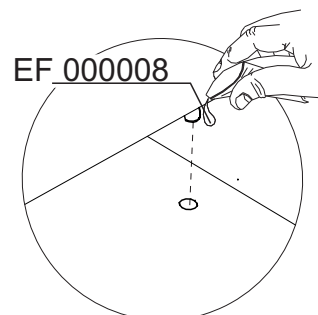
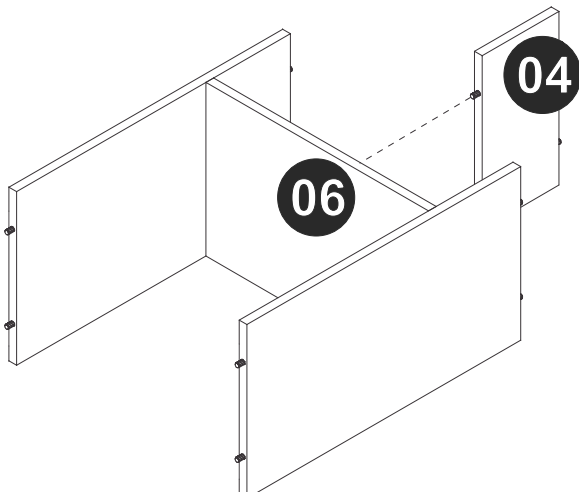

### STEP 5 / ÉTAPE 5 / PASO 5

**Use the glue (EF 000008) before connecting pieces 02, 08 and 12.**  
Utilisez la colle (EF 000008) avant de connecter les pièces 02, 08 et 12.  
Utilice el pegamento (EF 000008) antes de juntar las piezas 02, 08 y 12.

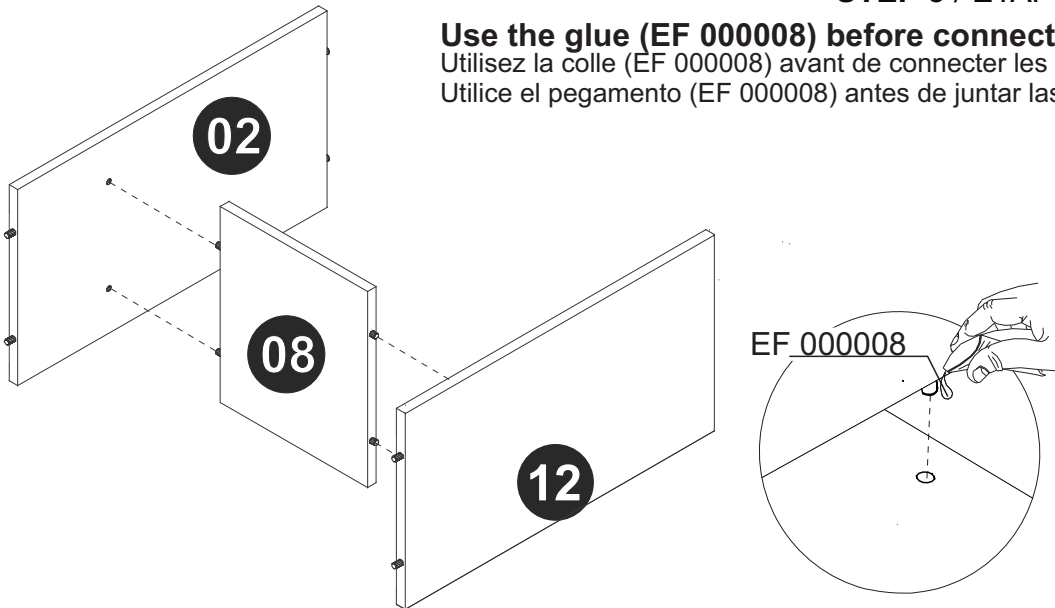

### STEP 6 / ÉTAPE 6 / PASO 6

**Connect piece 07 to part assembled in the previous step.**  
Connectez la pièce 07 à la pièce assemblée à l'étape précédente.  
junte la pieza 07 a la parte armada en el paso anterior.

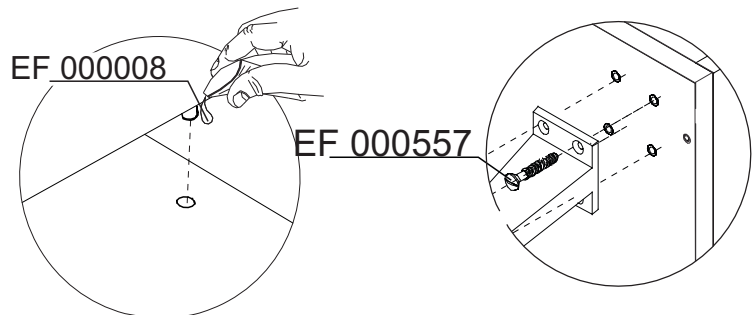
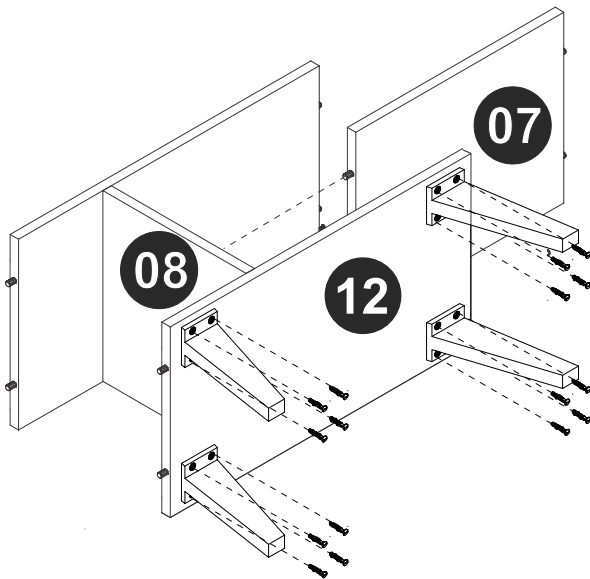

**Use hardware EF 000557 to attach the feet to piece 12.**  
Utilisez le matériel EF 000557 pour fixer les pieds à la pièce 12.  
Utilice el herraje EF 000557 para fijar los pies a la pieza 12.

**SCAN TO WATCH THE VIDEO**  
*Scannez pour regarder la vidéo*  
*Scanea para ver el vídeo*



### STEP 7 / ÉTAPE 7 / PASO 7

**Connect pieces 01 and 03 to parts assembled in the steps 4 and 6 using hardware EF 000132.**

Connectez les pièces 01 et 03 aux pièces assemblées aux étapes 4 et 6 à l'aide du matériel EF 000132.

Junte las piezas 01 y 03 a la parte armada en los pasos 04 y 06 utilizando el herraje EF 000132.

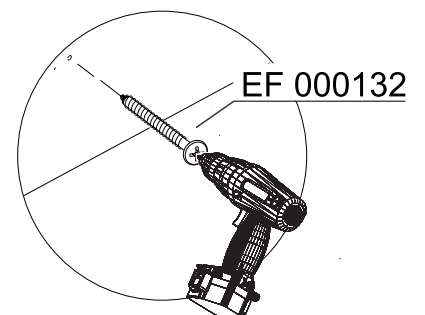
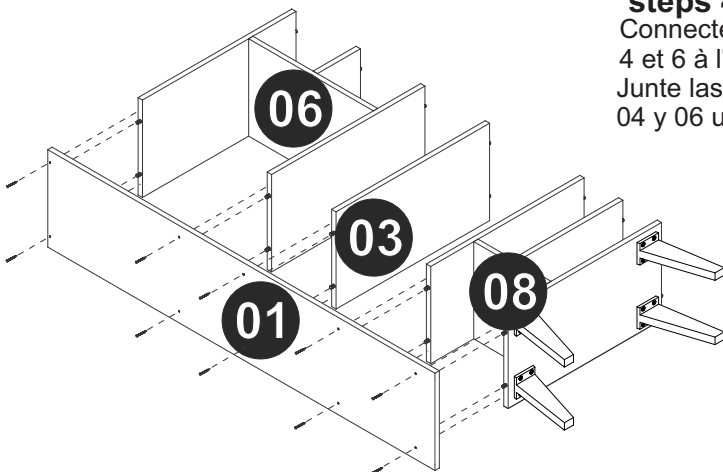

## STEP 8 / ÉTAPE 8 / PASO 8

**Connect piece 09 to part assembled in the previous step using hardware EF 000132.**

Connectez le pièce 09 à la pièce assemblée à l'étape précédente à l'aide du matériel EF 000132.

Junte la pieza 09 a la parte armada en el paso anterior utilizando el herraje EF 000132.

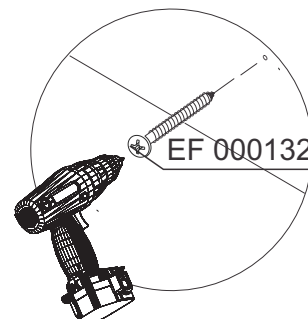
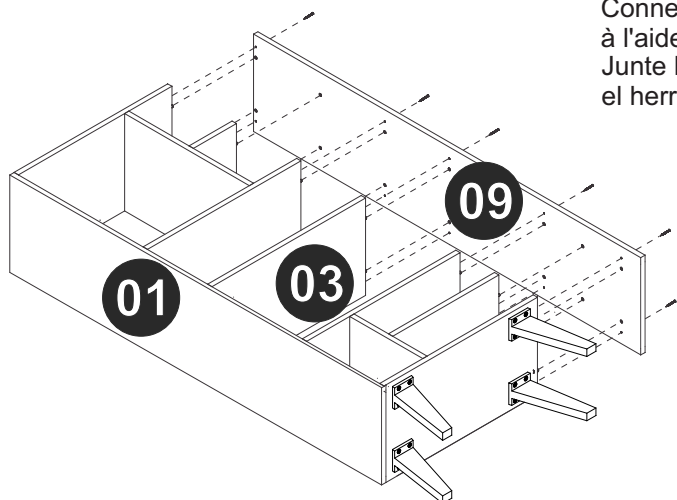

## STEP 9 / ÉTAPE 9 / PASO 9

**Fix pieces 10 and 11 to the furniture using hardware EF 000168.**

Fixez les pièces 10 et 11 au produit à l'aide du matériel EF 000168.

Fije las piezas 10 y 11 al mueble utilizando el herraje EF 000168.

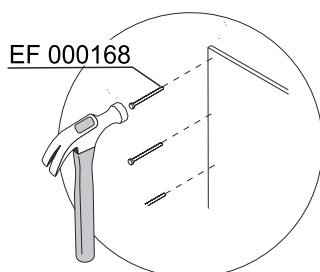
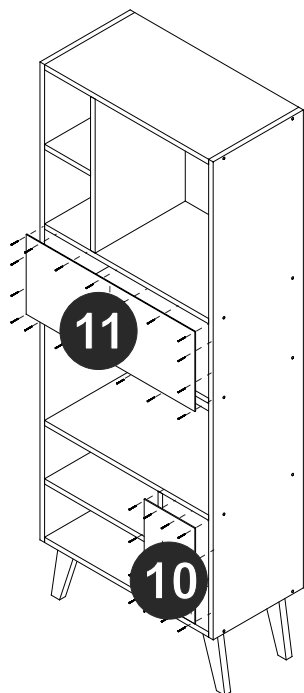

## STEP 10 / ÉTAPE 10 / PASO 10

**Use hardware EF 000248 to fix the hardware EF 000529 at the furniture.**

Utilisez la vis EF 000248 pour fixer le matériel EF 000529 au produit.

Utilice el herraje EF 000248 para fijar el herraje EF000529 al mueble.

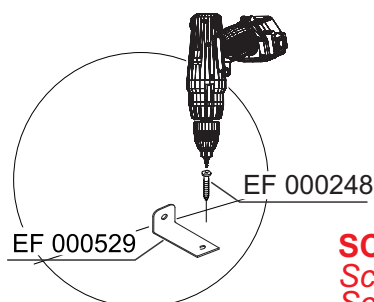
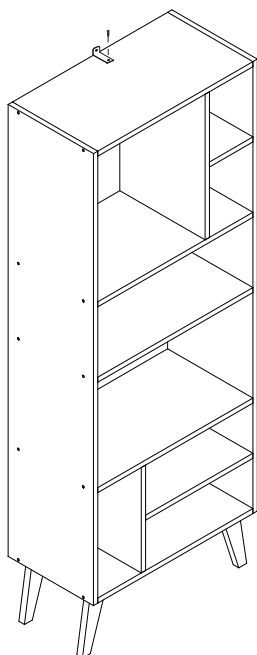

**SCAN TO WATCH THE VIDEO**  
Scannez pour regarder la vidéo  
Scanea para ver el video



### STEP 11 / ÉTAPE 11 / PASO 11

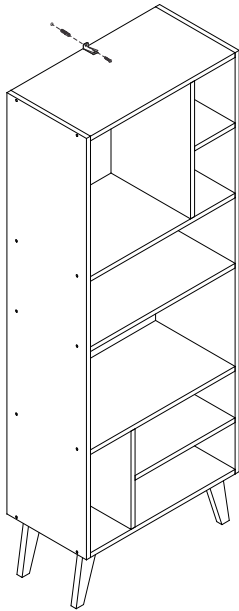

**Use hardware EF 000246 and EF 000016 for fixing the furniture to the wall.**

Utilisez le matériel EF 000246 et EF 000016 pour fixer le produit au mur.

Utilice los herrajes EF000246 y EF000016 para fijar el mueble en la pared.

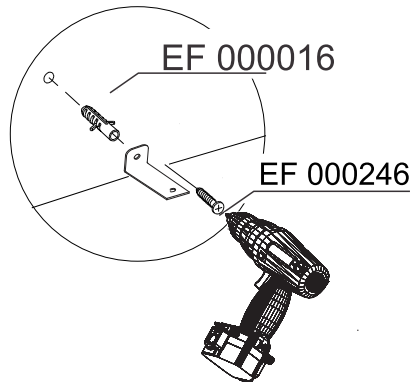

### STEP 12 / ÉTAPE 12 / PASO 12

**Use the chalk to give the final finish on the product.**

Utilisez la craie pour terminer le produit.

Utilice la tiza para dar el acabado final al producto.

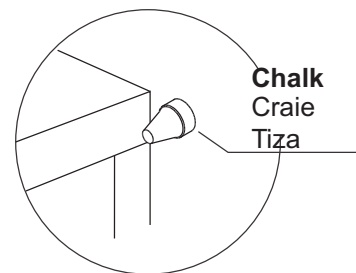
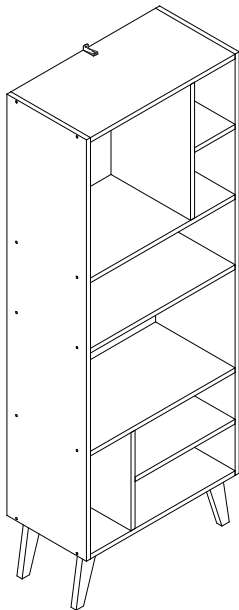

**Chalk**  
Craie  
Tiza

### STEP 13 / ÉTAPE 13 / PASO 13

**Use the sticker to cover the apparent screws.**

Utilisez l'adhésif pour couvrir les vis exposées.

Utilice los tapa huecos para cubrir los tornillo aparentes.

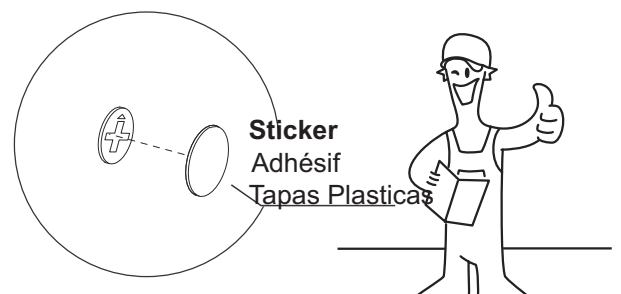
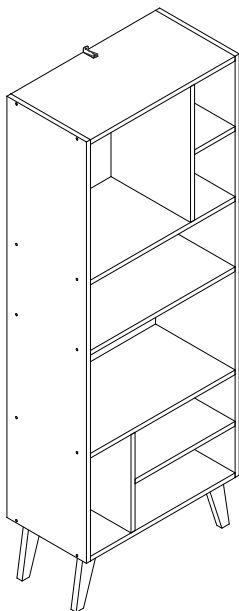

**Sticker**  
Adhésif  
Tapas Plásticas