





Examine all packaging material for small parts that may have come loose during shipment. Periodic checks are recommended to insure that all components are in proper position, tight and free from damage. Keep this assembly instruction for future reference. Adult assembly is required. The product of Hillsdale Furniture, LLC is designed for residential use only. Customer Service Phone Number: 502-562-0000

HARDWARE LIST

- A (12) 1/4" x 25mm Allen Bolts
- B (4) 1/4" x 15mm Allen Bolts
- C (16) $\Phi 6.5 \times \delta 1.5$ Spring Washers
- D (16) $\Phi 12 \times \delta 1.5 \times \Phi 6.5$ Flat Washers
- E (1) 4 x 4 Allen Wrench

PART	QTY	HARDWARE	PART	QTY	HARDWARE
A	12		B	4	
C	16		D	16	
E	1				

PARTS LIST

- F (1) Stool Back
- G (4) Legs
- H (1) Support Ring
- I (1) Seat

STEP 1

Begin assembly by attaching each Stool Leg (G) to the bottom of the Seat (I) by aligning holes and securing with 2 Allen Bolts (A), 2 Spring Washers (C) & 2 Flat Washers (D) to secure in place. Do not fully tighten bolts for this step.

STEP 2

Next attach the Support Ring (H) to the inside of each Stool Leg (G) by aligning holes and securing with 1 Allen Bolt (B), 1 Spring Washer (C) & 1 Flat Washer (D) to secure in place. Tighten all bolts from Steps 1 and 2 using the Allen Wrench (E) that has been provided.

STEP 3

Attach the Stool Back (F) to the Seat (I) by inserting each post in place and securing from the bottom with 1 Allen Bolt (A), 1 Spring Washer (C) & 1 Flat Washer (D) per each side. Also secure from the center bottom with 2 Allen Bolts (A), 2 Spring Washers (C) & 2 Flat Washers (D) to support in place. Tighten all bolts with Allen Wrench (E) provided. The assembly is now complete.

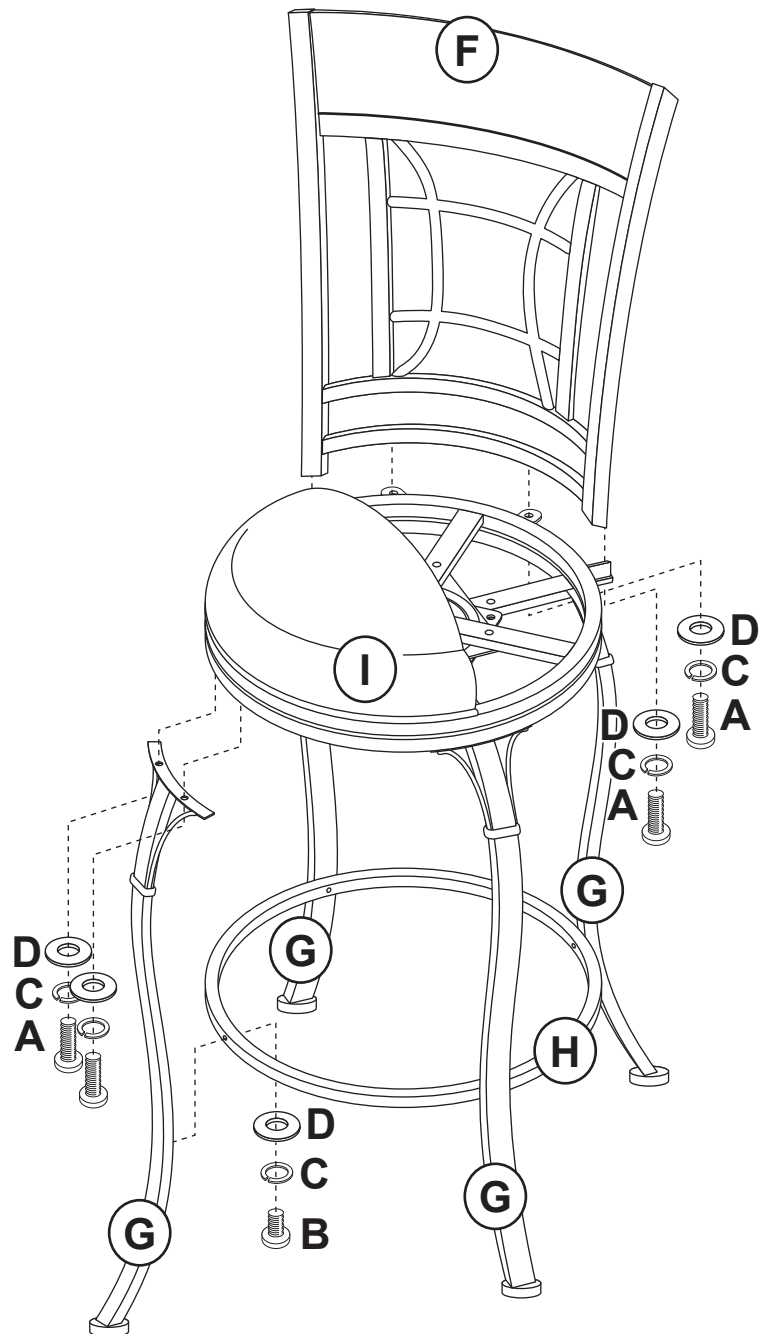





Examinar el material de embalaje para las piezas pequeñas que puedan haber soltado durante el transporte. Comprobaciones periódicas se recomienda para asegurar que todos los componentes están en la posición correcta, apretado y libres de daños. Guarde las presentes instrucciones de montaje para referencia futura. Montaje por un adulto es necesaria. El producto de los muebles de Hillsdale, LLC está diseñada sólo para uso residencial. Servicio al Cliente Teléfono: 502-562-0000

LISTA DE HERRAJE

- A (12) 1/4" x 25mm Tornillos Allen
- B (4) 1/4" x 15mm Tornillos Allen
- C (16) $\Phi 6.5 \times \delta 1.5$ Arandelas de Muelle
- D (16) $\Phi 12 \times \delta 1.5 \times \Phi 6.5$ Arandelas Planas
- E (1) 4 x 4 Llave Allen

LISTA DE PIEZAS

- F (1) Respaldo de Banco
- G (4) Patas
- H (1) Anillo de Soporte
- I (1) Asiento

PIEZA	CANT	HERRAJE	PIEZA	CANT	HERRAJE
A	12		B	4	
C	16		D	16	
E	1				

PASO 1

Comienza el montaje uniendo cada pata (G) a la parte inferior del asiento (I) mediante la alineación de los orificios y fijar con 2 pernos allen (A), 2 Arandelas de muelle (C) y 2 arandelas planas (D) para asegurar en su lugar. No apriete los pernos en este paso.

PASO 2

Siguiente unir el anillo de soporte (H) en el interior de cada una de las patas (G) mediante la alineación de los orificios y asegurar con un tornillo Allen (B), 1 Arandela de muelle (C) y 1 arandela plana (D) para asegurar en su lugar. Apriete todos los tornillos de los pasos 1 y 2 utilizando la llave Allen (E) que se ha proporcionado.

PASO 3

Conecte el Respaldo del banco (F) al Asiento (I) mediante la inserción de cada perno en su lugar y asegurar desde el fondo con 1 Tornillo allen (A), 1 Arandela de muelle (C) y 1 arandela plana (D) por cada lado. También asegurar desde la parte inferior central con 2 pernos allen (A), 2 arandelas de muelle (C) y 2 arandelas planas (D) para asegurar en su lugar. Apriete todos los tornillos con la llave Allen (E) proporcionada. El montaje se ha completado.

